

PS 10.3-11.8 S0.22

MTO

Passscheiben

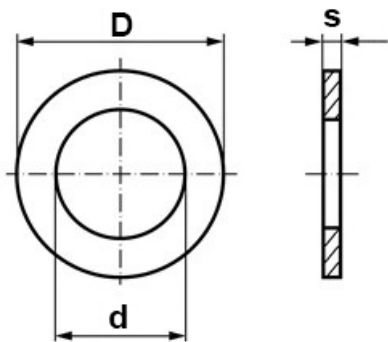

Technische Angaben

Artikel Nr. 011.1102.026322

d	10.3 mm
D	11.8 mm
B / L / s	0.22 mm

Alle Angaben ohne Gewähr. Irrtümer vorbehalten.